

AUSBAU - EINBAU : SEILZÜGE DER HANDBREMSE (SCHEIBENBREMSSEN UND TROMMELBREMSSEN)

BREMSSCHEIBEN BELUFTET VORNE/BREMSTROMMEL HINTEN ODER BREMSSCHEIBEN BELUFTET VORNE/BREMSSHEIBEN HINTEN

WICHTIG : Vor jedem Anheben des Fahrzeugs die pneumatische Federung deaktivieren (i) (Hebebühne mit 2 oder 4 Säulen, Wagenheber der Werkstatt oder des Kunden (i)).

WICHTIG : Die Sicherheits- und Sauberkeitshinweise beachten (i) .

WICHTIG : Warten, bis das Hitzeschild der Auspuffanlage abgekühlt ist, um Verbrennungen zu vermeiden.

1. Ausbau Primärseilzug der Handbremse

Das Fahrzeug mit frei hängenden Rädern anheben und aufbocken.



Abbildung : B3FG229D

Den Hebel der Handbremse in Ruhestellung einstellen.

Den Ring (2) bis zum Anschlag entgegen dem Uhrzeigersinn drehen, um den Seilzug der Handbremse (1) zu lösen.

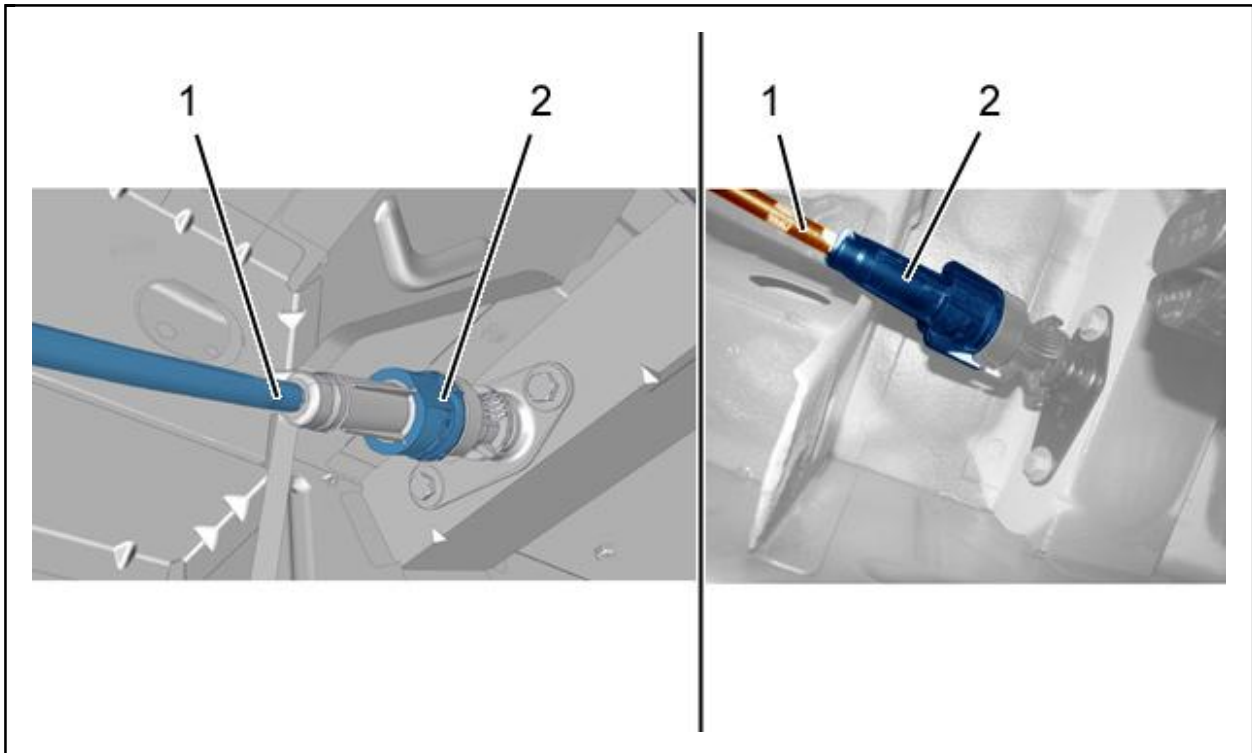

Abbildung : B3FG22AD

Die Markierung "c" liegt auf einer Linie mit der Markierung "b" : Der Seilzug der Handbremse (1) ist im Ring (2) verriegelt (je nach Ausführung).

Die Markierung "a" liegt auf einer Linie mit der Markierung "c" : Der Seilzug der Handbremse (1) ist im Ring (2) gelöst (je nach Ausführung).

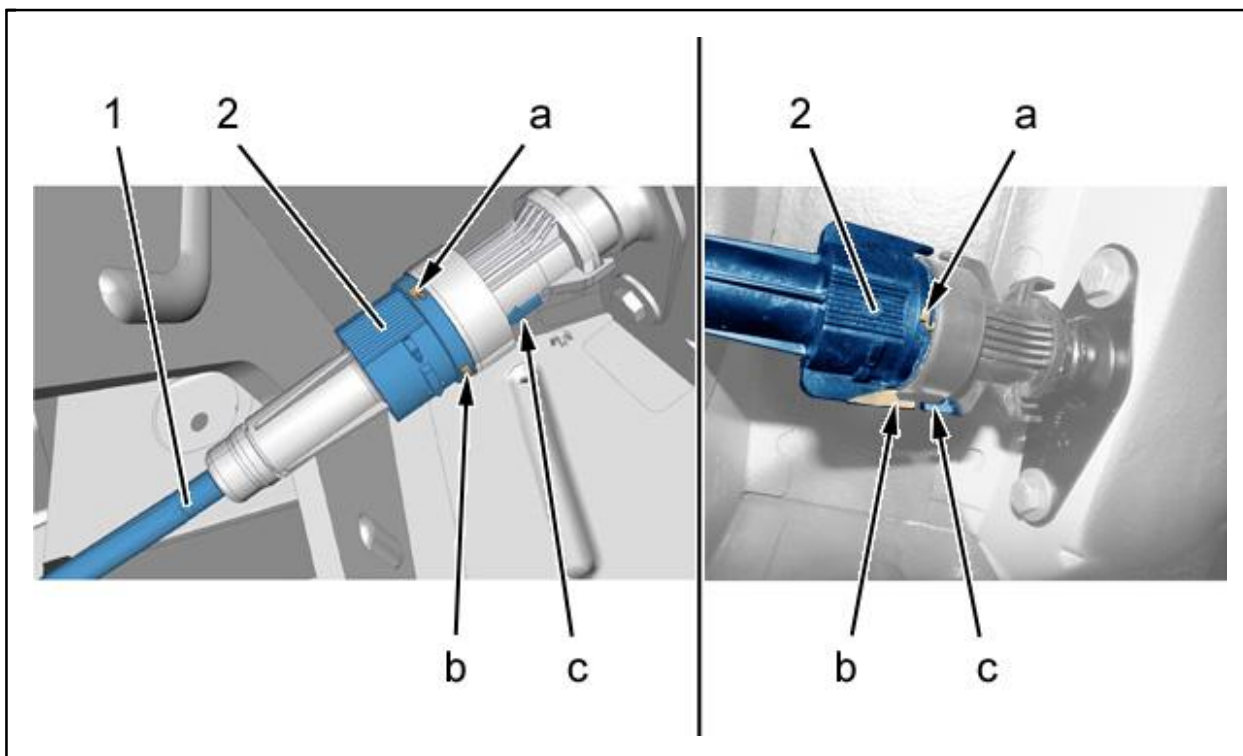

Abbildung : B3FG22BD

Den Hebel der Handbremse bis zum Anschlag ziehen.

Den Fahrersitz ganz nach vorn schieben.

Ausbauen :

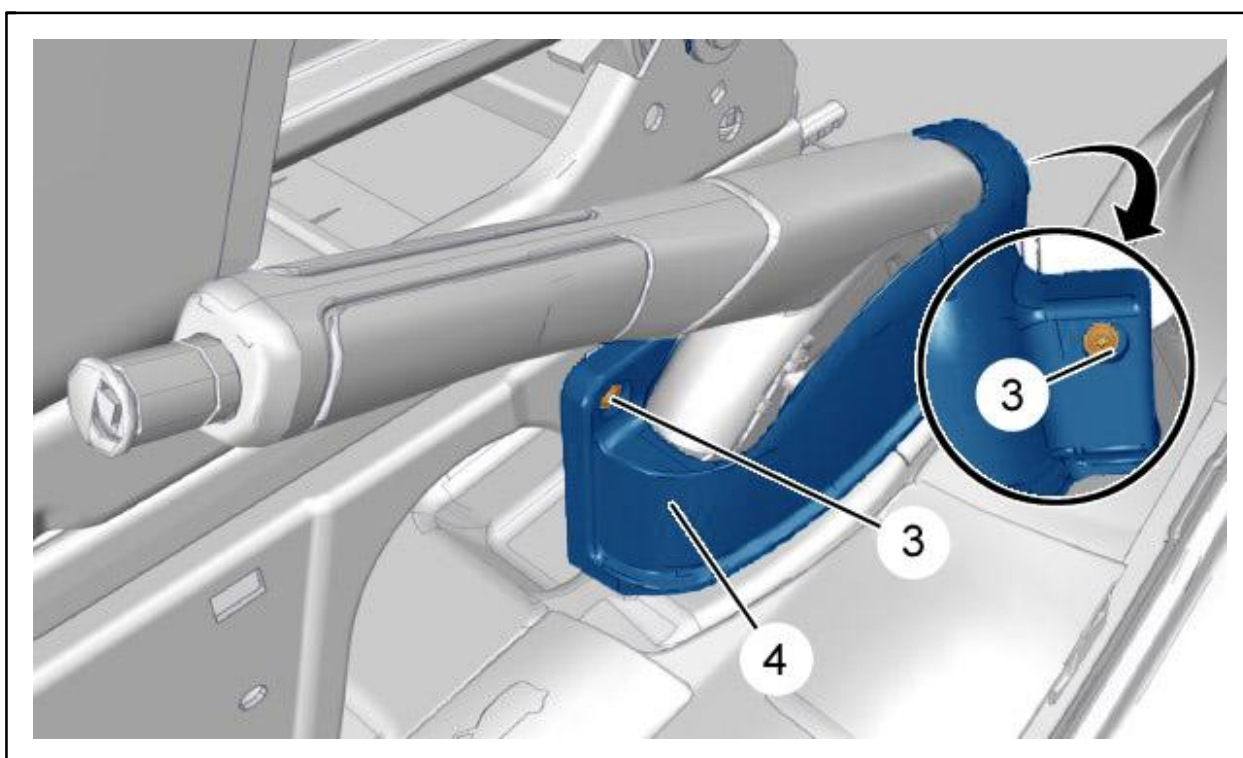
- Die Schrauben (3)
- Den Schutz (4)

Den Ring (2) im Uhrzeigersinn bis zum Anschlag drehen, um den Seilzug der Handbremse (1) zu verriegeln.
Den Hebel der Handbremse in Ruhestellung einstellen.



Abbildung : B3FG22CD

Den Ansatz des Seilzugs (5) aus der Aufnahme (6) lösen.

Den Verteiler (7) umschwenken und verschieben, dann den Ansatz des Kabels (8) lösen.

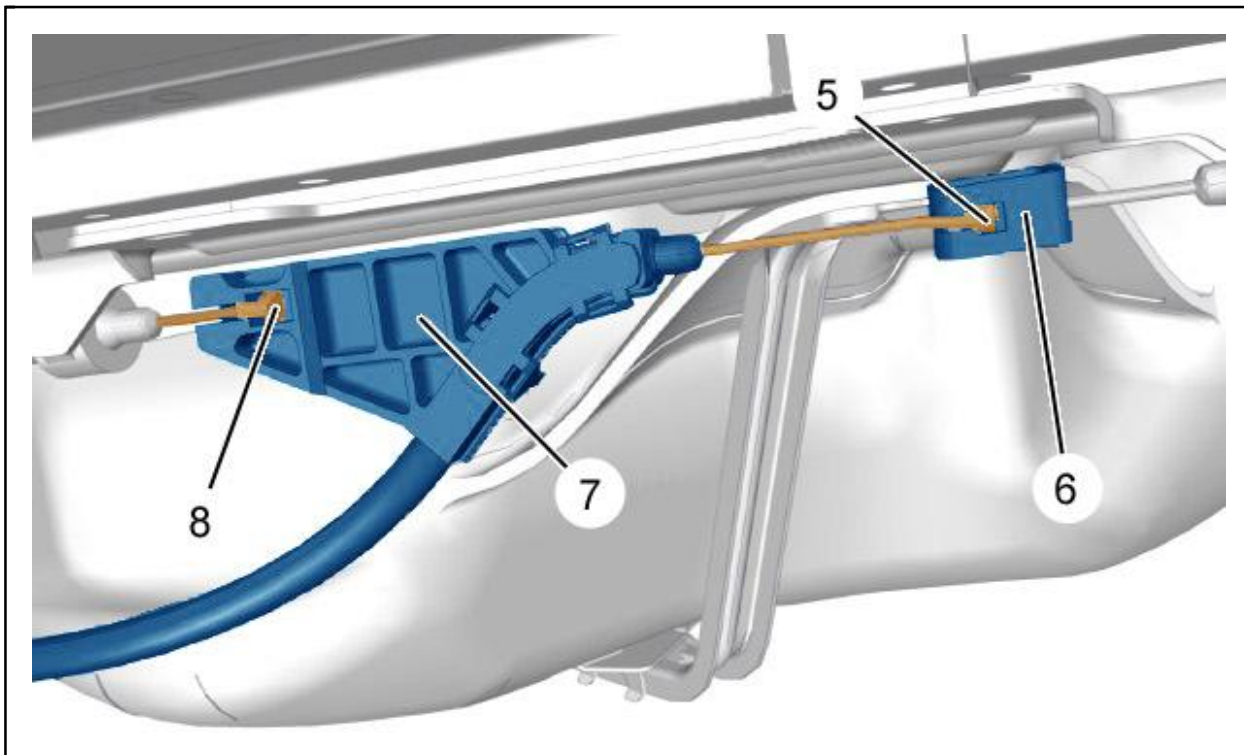

Abbildung : B3FG22DD

Den Ansatz des Seilzugs (9) vom Hebel der Handbremse lösen.

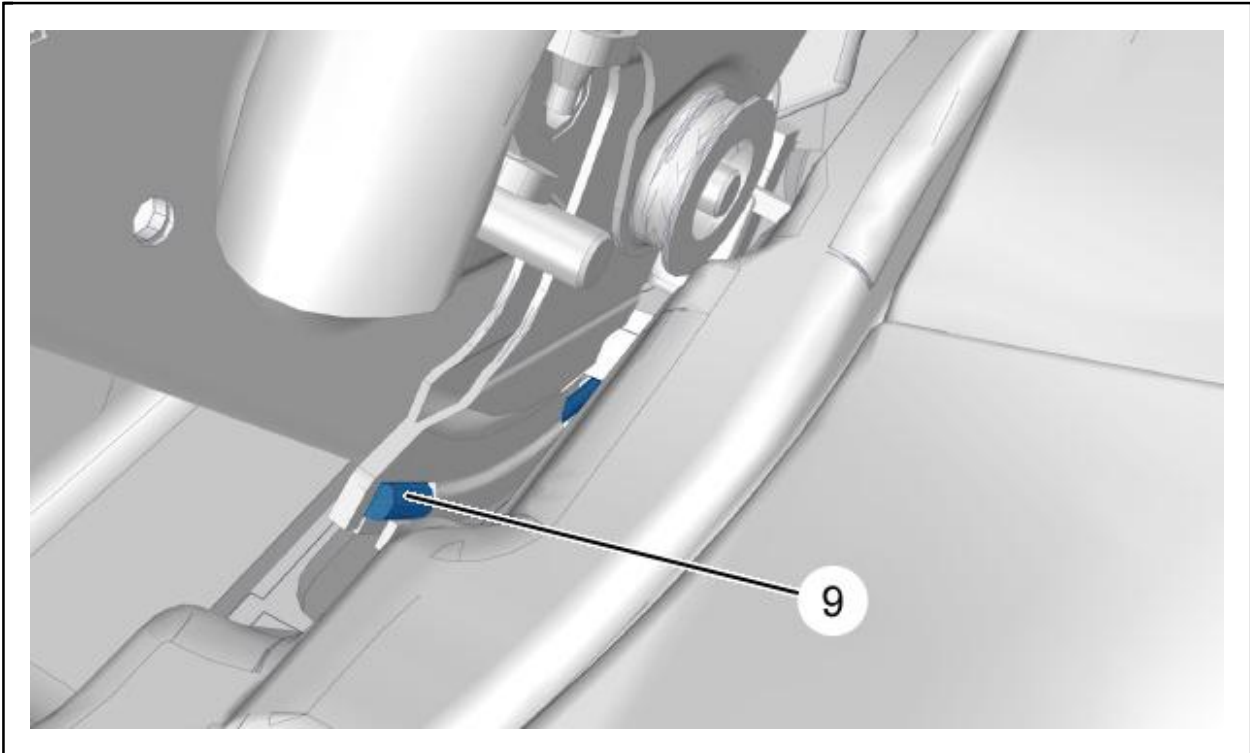

Abbildung : B3FG22ED

Den Seilzug der Handbremse (1) lösen (bei "d, e, f").
Die Einheit Primärseilzug der Handbremse ausbauen.

2. Ausbau der Sekundärseilzüge der Handbremse

2.1. Gemeinsame Arbeiten

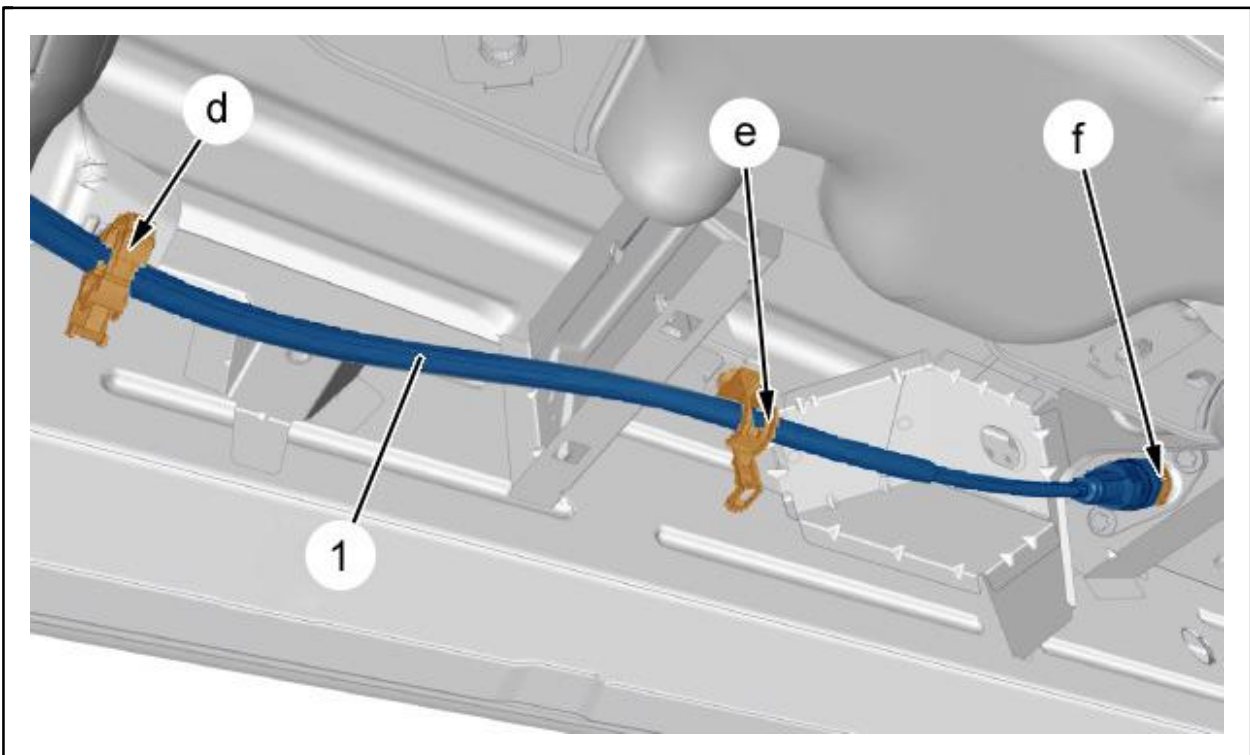
Das Fahrzeug mit frei hängenden Rädern anheben und aufbocken.

Den Hebel der Handbremse in Ruhestellung einstellen.

Den Ring (2) bis zum Anschlag entgegen dem Uhrzeigersinn drehen, um den Seilzug der Handbremse (1) zu lösen.

Den Hebel der Handbremse bis zum Anschlag ziehen.

Den Ring (2) im Uhrzeigersinn bis zum Anschlag drehen, um den Seilzug der Handbremse (1) zu verriegeln.

Den Hebel der Handbremse in Ruhestellung einstellen.

2.2. Sekundärseilzug der Handbremse links



Abbildung : B3FG22FD

Den Ansatz des Seilzugs (5) aus der Aufnahme (6) lösen.

Den Verteiler (7) umschwenken und verschieben, dann den Ansatz des Kabels (8) lösen.

Den linken Sekundärseilzug der Handbremse (10) aus der Halterung (11) lösen und dazu auf die Flügel drücken (bei "g").

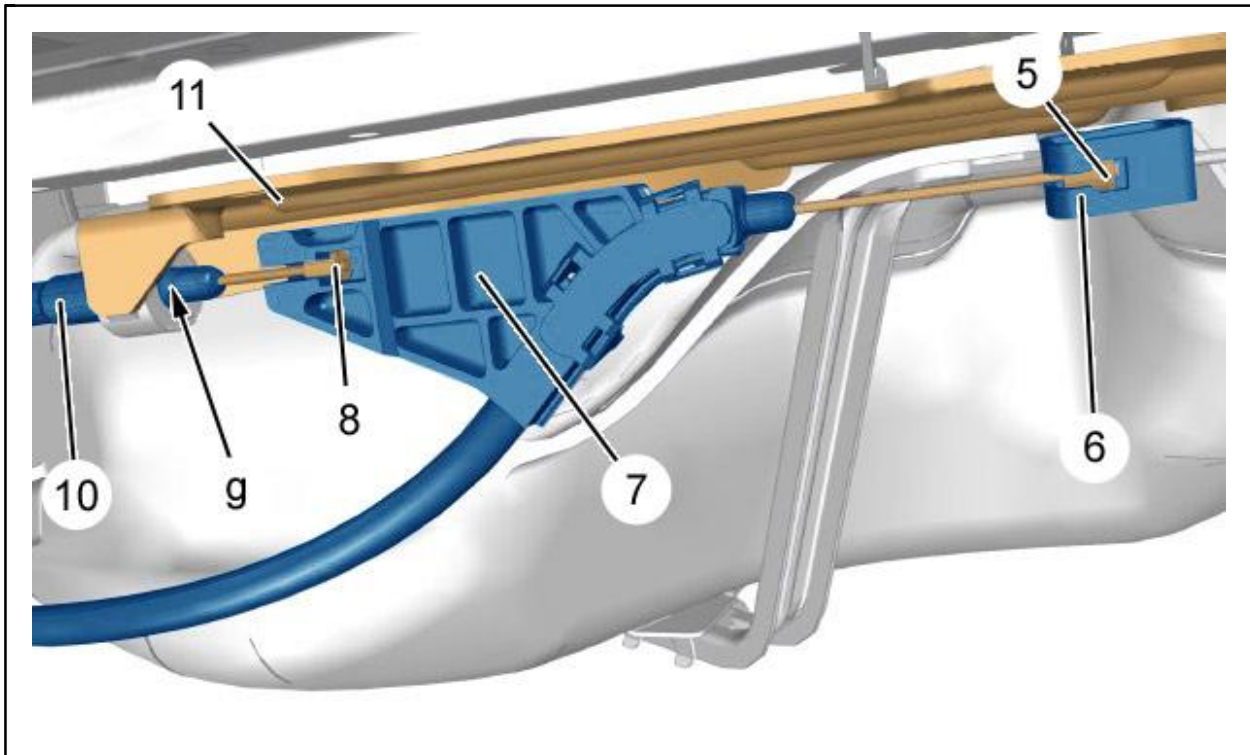
2.3. Sekundärseilzug der Handbremse rechts



Abbildung : B3FG22GD

Den Ansatz des Seilzugs (12) aus der Aufnahme (6) lösen.

Den rechten Sekundärseilzug der Handbremse (13) aus der Halterung (11) lösen und dazu auf die Flügel drücken (bei "h").

2.4. Bremsscheiben (auf jeder Seite)

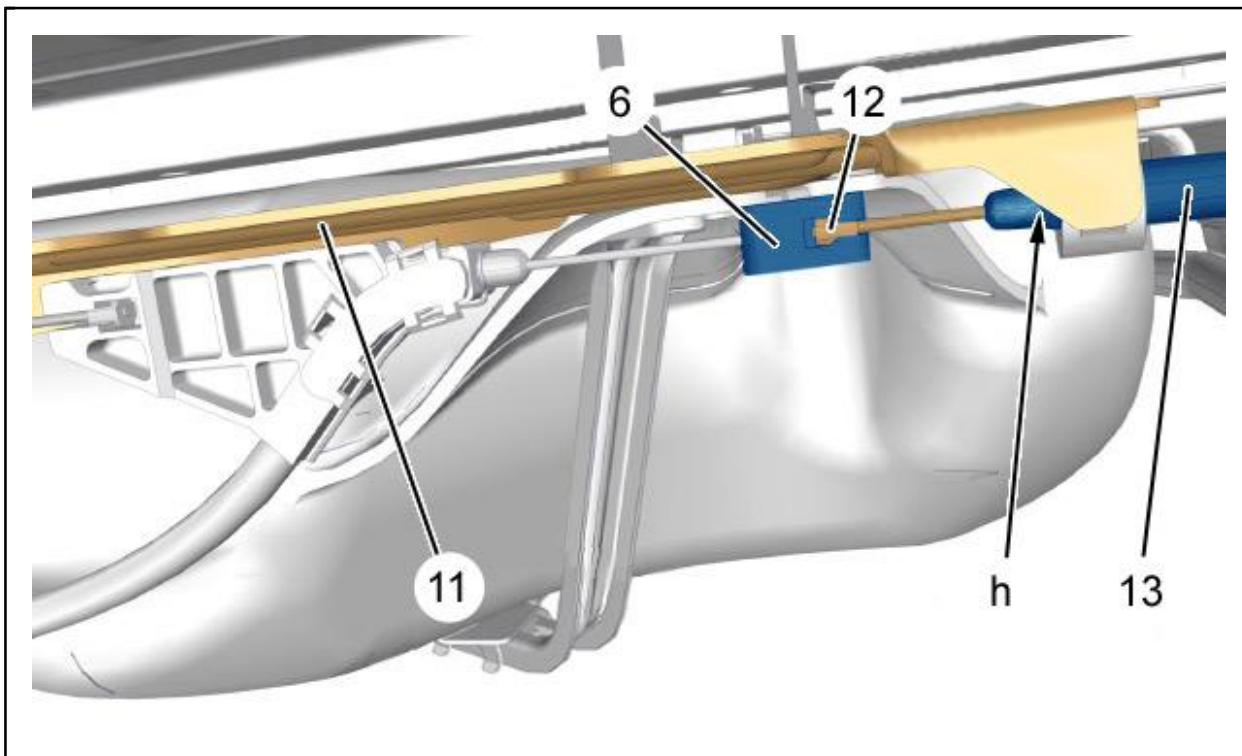

Abbildung : B3FG22HD

Den Ansatz des Seilzugs (14) aus dem Bremssattel lösen.

Den Ring herausnehmen (16).

ACHTUNG : Fall nötig, den Keil (15) des Bremssattelhebels entfernen (auf jeder Seite).

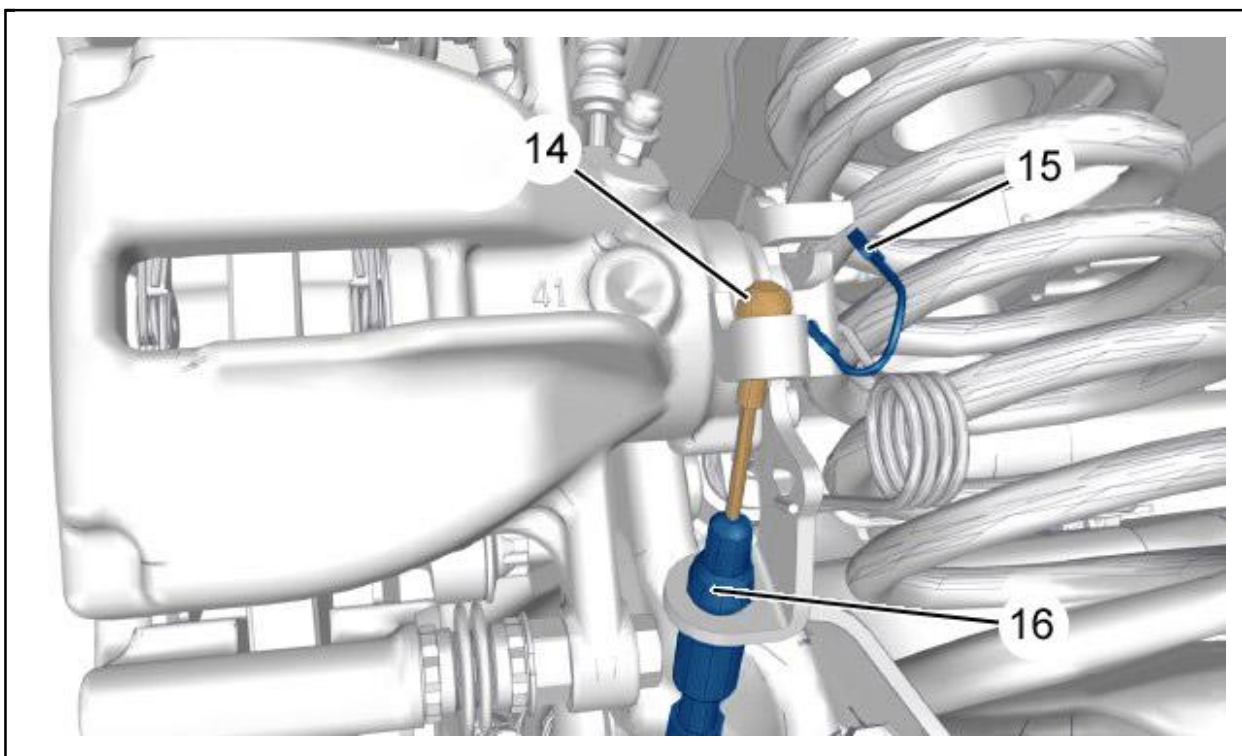
Den Sekundärseilzug der Handbremse aus den Führungen lösen.
Den Sekundärseilzug der Handbremse ausbauen.

2.5. Trommelbremsen (auf jeder Seite)

Hintere Bremstrommel ausbauen  .



Abbildung : B3FG23JD

Den Ansatz des Seilzugs (14) aus seiner Halterung lösen.
Den Sekundärseilzug der Handbremse aus den Führungen lösen.
Den Sekundärseilzug der Handbremse ausbauen.

3. Wiedereinbau der Sekundärseilzüge der Handbremse

3.1. Trommelbremsen (auf jeder Seite)

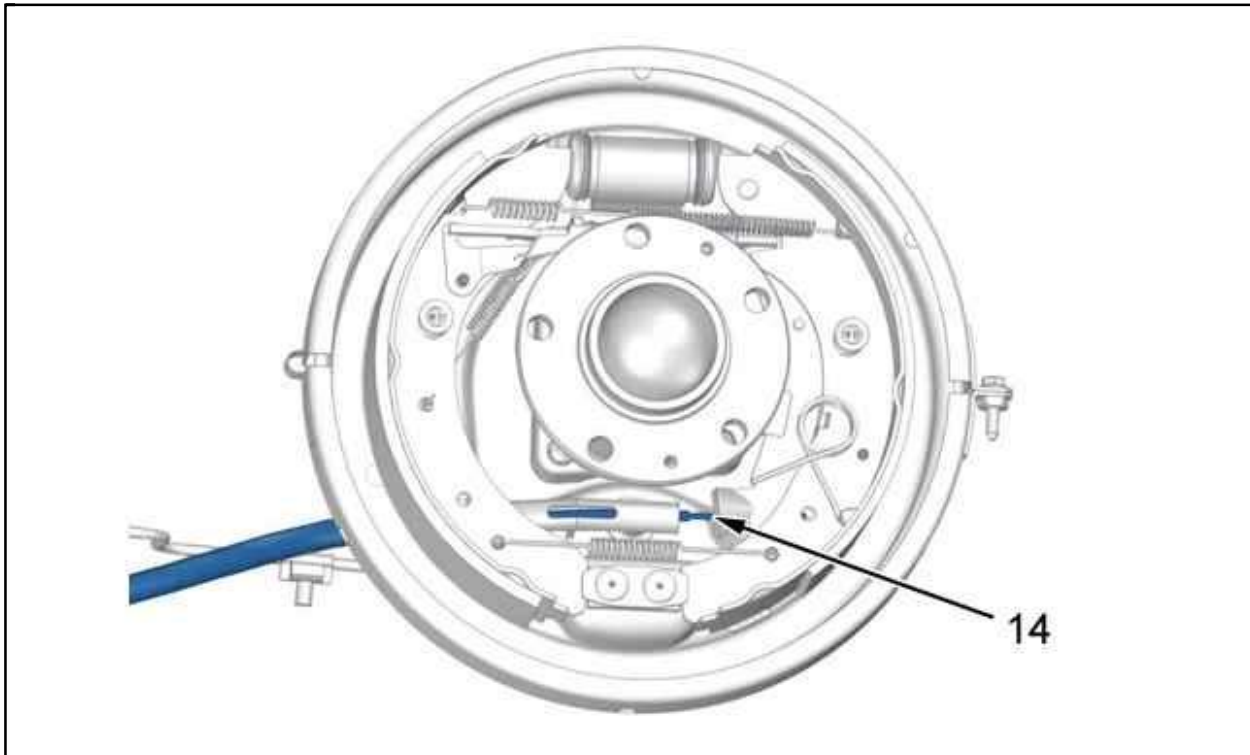
Den Sekundärseilzug der Handbremse wieder einbauen.
Den Sekundärseilzug der Handbremse in die Führungen einsetzen.
Den Ansatz des Seilzugs (14) in seine Halterung einführen.

Die Bremstrommel hinten wieder einbauen  .

3.2. Bremsscheiben (auf jeder Seite)

Den Sekundärseilzug der Handbremse wieder einbauen.
Den Sekundärseilzug der Handbremse in die Führungen einsetzen.
Den Ring (16) wieder einbauen.
Den Ansatz des Seilzugs (14) am Bremssattel einsetzen.

3.3. Sekundärseilzug der Handbremse rechts

Den rechten Sekundärseilzug der Handbremse (13) in die Halterung (11) einsetzen und einrasten (bei "h").
Die Verriegelung des Sekundärseilzugs der Handbremse (13) in der Halterung (11) überprüfen.
Den Ansatz des Seilzugs (12) in die Aufnahme (6) einsetzen.

3.4. Sekundärseilzug der Handbremse links

Den linken Sekundärseilzug der Handbremse (10) in die Halterung (11) einsetzen und einrasten (bei "g").
 Die Verriegelung des Sekundärseilzugs der Handbremse (10) in der Halterung (11) überprüfen.
 Den Ansatz des Seilzugs (8) in den Verteiler (7) einsetzen.
 Den Ansatz des Seilzugs (5) in die Aufnahme (6) einsetzen.

3.5. Gemeinsame Arbeiten

Die Sekundärseilzüge der Handbremse bündeln.

4. Wiedereinbau der Einheit Primärseilzug der Handbremse

4.1. Unter dem Fahrzeug

Die Einheit Primärseilzug der Handbremse wieder einbauen.



Abbildung : B3FG22ID

ACHTUNG : Den Seilzug der Feststellbremse (1) vor den Haken (17) positionieren, um den Kontakt mit der Hitzeschutzschild des Auspuffs zu verhindern.

Den Seilzug der Handbremse (1) einrasten (bei "d, e, f").
 Den Ansatz des Seilzugs (9) im Bereich des Feststellbremshebels einsetzen.

Einlegen :

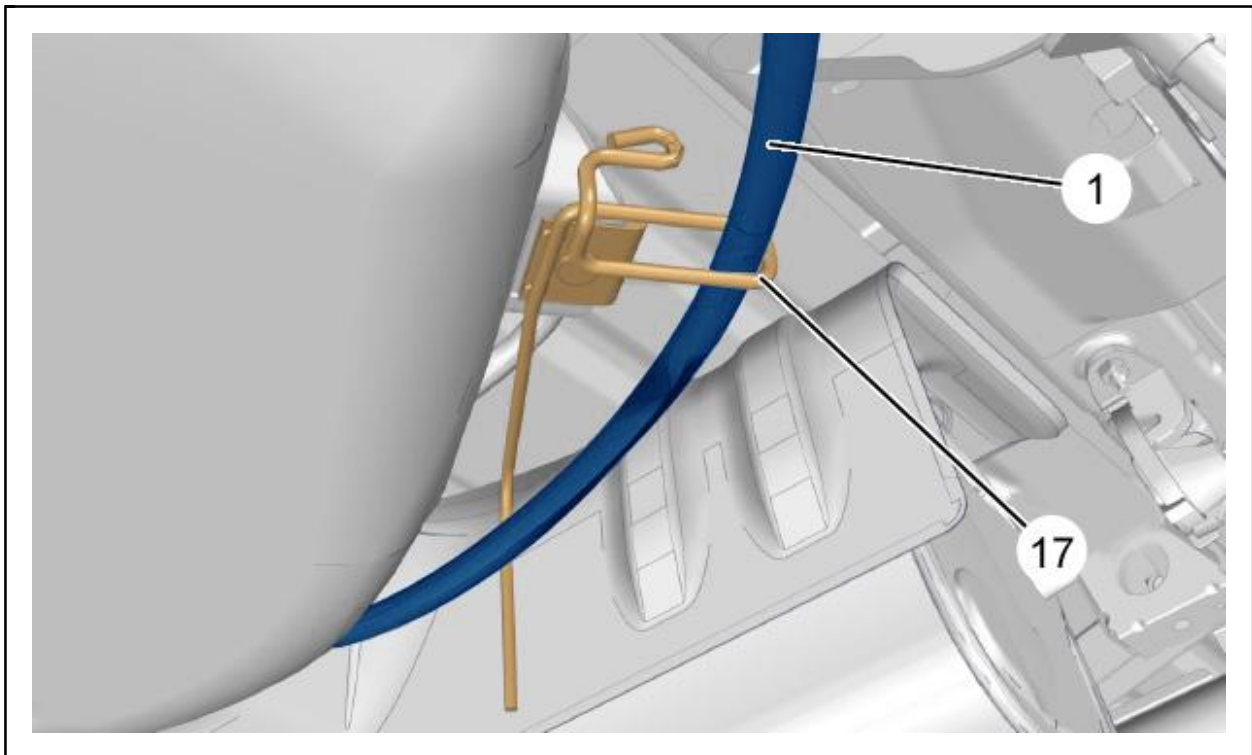
- Ansatz des Seilzugs (8) im Verteiler (7)
- Ansatz des Seilzugs (5) in der Aufnahme (6)

Einbauen :

- Den Schutz (4)
- Die Schrauben (3)

4.2. Bündelung der Seilzüge der Handbremse

ACHTUNG : Für die Bündelung der Seilzüge der Handbremse überprüfen, ob der Keil (15) des Bremssattelhebels geeignet zurückgezogen ist (auf jeder Seite).

Drehen :

- Der Ring (2) entgegen dem Uhrzeigersinn bis zum Anschlag, um den Seilzug der Handbremse (1) zu lösen
- Der Ring (2) im Uhrzeigersinn bis zum Anschlag, um den Seilzug der Handbremse (1) zu verriegeln

Mindestens etwa zehnmal am Hebel der Handbremse ziehen.

Den Hebel der Handbremse in Ruhestellung einstellen.

Drehen :

- Der Ring (2) entgegen dem Uhrzeigersinn bis zum Anschlag, um den Seilzug der Handbremse (1) zu lösen
- Der Ring (2) im Uhrzeigersinn bis zum Anschlag, um den Seilzug der Handbremse (1) zu verriegeln



Abbildung : B3FG22JD

ACHTUNG : Die gelbe Markierung "j" muss sichtbar und vom Ring weggedrückt sein.

Der Seilzug der Handbremse (1) ist verriegelt.

4.3. Überprüfung der Bündelung der Seilzüge der Handbremse

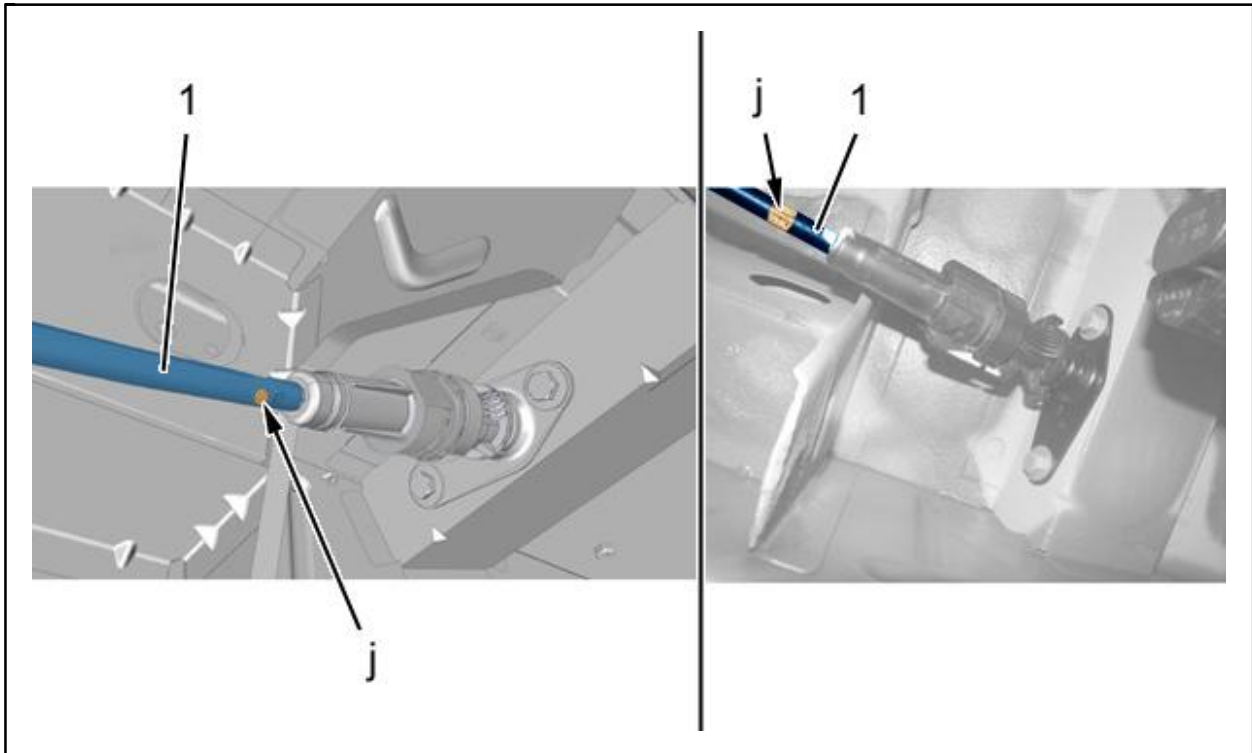
Das Fahrzeug mit freihängenden Rädern anheben.

Den Hebel der Handbremse in Ruhestellung einstellen ; Überprüfen, ob sich die Räder frei mit der Hand drehen lassen.

Überprüfen, ob ab der ersten Raste eine Reibung an den Belägen beginnt.

Überprüfen, ob die Kontrollleuchte Handbremse ab der ersten Raste des gesamten Weges des Feststellbremshebels eingeschaltet wird.

Überprüfen, ob die Räder ab der vierten Raste blockiert werden.

Das Fahrzeug auf die Räder stellen.